

Schemat podłączenia siłownika zaworu  
trzy/cztero drogowego za pomocą zestawu  
przyłączeniowego do sterowników serii  
Master 600

---

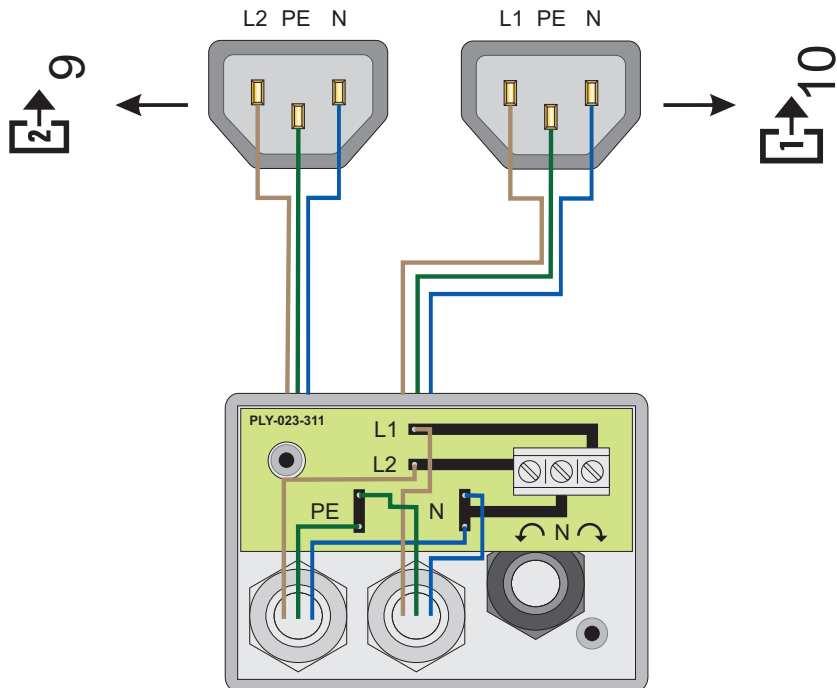

**Schemat podłączenia siłownika zaworu trzy/cztero drogowego do panelu przyłączeniowego za pomocą puszkii instalacyjnej**



1. Odkręcić dwie śruby mocujące dolną część obudowy puszkii
2. Przeciągnąć kabel siłownika przez dławik
3. Podłączyć końcówki kabla siłownika do kostki montażowej
4. Zamknąć obudowę i przykręcić śruby
5. Podłączyć wtyczki do gniazd zasilających oznaczonych symbolami  $\boxed{2-9}$  i  $\boxed{1-10}$

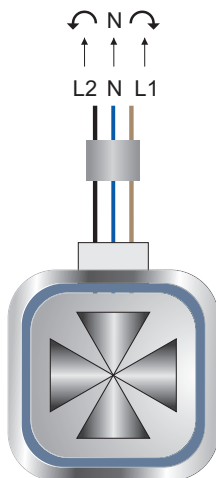







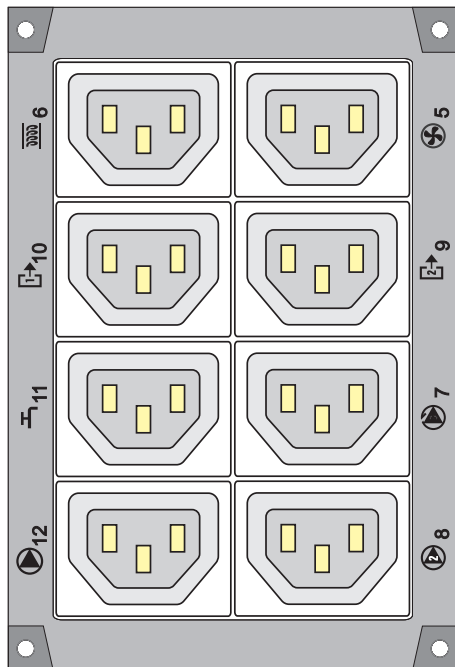

**SIŁOWNIK ZAWORU 3/4 D**

**Uwaga:** W przypadku odwrotnego działania zaworu należy zamienić miejscami przewody L1 i L2 siłownika lub wtyczki wpięte do gniazd  $\boxed{2-9}$  i  $\boxed{1-10}$ .

## Widok kratki panelu przyłączeniowego



-  12 pompa c.o.
-  11 pompa c.w.u.
-  10 zawór 3D/4D otwieranie
-  9 zawór 3D/4D zamykanie
-  8 pompa obiegu 2
-  7 zapalarka
-  6 podajnik
-  5 wentylator



**DK System**

ul. Przyjaźni 141

53-030 Wrocław

tel. 71 333 73 88

tel. 71 333 74 36

fax 71 333 73 31

e-mail: [biuro@dksystem.pl](mailto:biuro@dksystem.pl)

[www.dksystem.pl](http://www.dksystem.pl)

Numer rejestrowy:000015633